

**Bérleti Szerződés**

amely létrejött egyrészről a

**Közép-Duna Vidéke Hulladékgazdálkodási Önkormányzati Társulás**  
(székhely: 8154 Polgárdi, Batthyány u. 132., adószám: 15592475-2-07) –  
**képviselőjében eljár Tóth István Társulási Tanács alelnöke**, a  
továbbiakban, mint bérbeadó **Társulás**

másrészről

**a Depónia Nonprofit Kft.** (székhely: 8000 Székesfehérvár, Sörház tér 3.,  
adószám: 12592201-2-07) – **képviselőjében eljár Steigerwald Tibor**  
**ügyvezető**, a továbbiakban, mint **Bérbevevő**

között az alulírott időben az alábbi feltételekkel:

**I. Előzmények**

1.A Közép-Duna Vidéke Hulladékgazdálkodási Önkormányzati Társulás abból a célból alakult meg, hogy korszerű hulladékgazdálkodási rendszert valósítson meg csatlakozó önkormányzatok területén. A Társulás a KEOP 3.2.1. pályázati felhívás keretében pályázatot nyújtott be térségi hulladékgazdálkodási rendszer megvalósítására. Az elnyert támogatás alapján a „Közép-Duna Vidéke Hulladékgazdálkodási Rendszer” elnevezésű KEHOP-3.2.1.-15-2016-00002 azonosítószámú projekt keretében 2 hulladékkezelő létesítmény, 8 hulladékudvar megvalósítására, 89 db hulladékgyűjtő- és szállító jármű, 14 db egyéb munkagép és 235.283 db hulladékgyűjtő edényzet beszerzésére kerül sor.

2.A Társulás Társulási Tanácsa a KEHOP-3.2.1-15-2016-00002 azonosító számú projekt keretében beszerzésre kerülő járművek, egyéb gépek, eszközök üzemeltetésbe-használatba adásáról a Társulási Megállapodásban valamint a 14/2017. (V.4.) határozattal elfogadott Közép-Duna vidéke hulladékgazdálkodási rendszer üzemeltetési koncepciójában és a hatályos hulladékgazdálkodási közszolgáltatási szerződésekben foglaltak alapján a 27/2018. (X.9.) határozattal a következő döntést hozta:

„1.A Közép-Duna Vidéke Hulladékgazdálkodási Önkormányzati Társulás Társulási Tanácsa a KEHOP-3.2.1-15-2016-00002 azonosító számú projekt keretében beszerzésre kerülő járműveket, egyéb gépeket, eszközöket üzemeltetésbe-használatba adja a Közép-Duna Vidéke Hulladékgazdálkodási Önkormányzati Társulás területén közszolgáltatási szerződés alapján hulladékgazdálkodási közszolgáltatást ellátó, a Depónia Hulladékkezelő és Településtudományi Nonprofit Kft. és a Vertikál Közszolgáltató Nonprofit Zrt. közszolgáltató gazdálkodó szervezeteknek.

2.Az üzemeltetésről és használatról szóló szerződések feltételrendszerének kidolgozásánál figyelemmel kell lenni a Magyarország helyi önkormányzatairól szóló 2011. évi CLXXXIX. törvény, a nemzeti vagyonról szóló 2011. évi CXCVI. törvény, az általános forgalmi adóról szóló 2007. évi CXXVII. törvény, valamint a 2014-2020 programozási időszakban az egyes európai uniós alapokból származó támogatások felhasználásának rendjéről szóló 272/2014. (XI.5.) Korm. rendelet rendelkezéseire és

a KEHOP-3.2.1-15-2016-00002 azonosító számú projekt Támogatási szerződésében és annak mellékleteiben szereplő előírásokra.

3. Az üzemeltetésbe-használatba adás időpontja: a Társulás által történő átvételt és aktiválást követően folyamatosan.

4. Az üzemeltetésbe-használatba adás hatálya megegyezik a jelenleg hatályos közszolgáltatási szerződések időtartamával."

3. Fentiek alapján a Társulás üzemeltetésbe valamint bérbe adja a KEHOP-3.2.1.-15-2016-00002 azonosítószámú projekt keretében megvalósuló létesítményeket, járműveket, gépeket, eszközöket, azok aktiválását követően eszközcsoportonként külön-külön szerződéssel. Az eszközcsoportonként létrejövő szerződések együttesen kezelendők az egységes hulladékgazdálkodási rendszer működtetése érdekében. Jelen szerződés keretében a hulladékgyűjtő edényzetek bérbeadásának feltételei kerülnek rögzítésre.

## II. A bérleti szerződés tárgya

1. Jelen szerződés tárgya a fentiekben meghatározott KEHOP-3.2.1.-15-2016-00002 azonosítószámú projekt keretében beszerzett, az alábbi II.2. pontban felsorolt hulladékgyűjtő edényzetek (a továbbiakban: edényzetek) bérbeadása és a bérlet feltételei.

2.

tétel (típus) sorszáma	tétel (típus) megnevezése	mennyiség (db)
1.	7 m <sup>3</sup> -es nyitott konténer DIN 30720 szabvány szerint	10
2.	20 m <sup>3</sup> -es görgős nyitott multiliftes konténer DIN 30722 szabvány szerint	10
3.	30 m <sup>3</sup> -es görgős nyitott multiliftes konténer DIN 30722 szabvány szerint	10
4.	120 literes műanyag hulladékgyűjtő edény MSZ EN 840-1 szabvány szerint	63 000
5.	1100 literes lapos fedelű műanyag hulladékgyűjtő konténer MSZ EN 840-2 szabvány szerint (sárga)	500
6.	1100 literes lapos fedelű műanyag hulladékgyűjtő konténer MSZ EN 840-2 szabvány szerint (kék)	500
7.	1500 literes daruzható alsóürítésű műanyag szelektív hulladékgyűjtő konténer	150

3. Az edényzetek bérbeadásának kezdő napját a szerződéshez részben utólag csatolásra kerülő, a szerződés elidegeníthetetlen részét képező 2. sz. mellékleteként, az edényzetek átadás-átvételi jegyzőkönyvei tartalmazzák.

4. Az átadás-átvételi jegyzőkönyv tartalma: - jegyzőkönyv sorszáma (.../2019. KDV- Közszolgáltató megnevezése) - átadó, átvevő megnevezése, - edényzet típus megnevezése, darabszáma - műszaki jellemzői, - - sérülésmentesség,



illetve az esetleges sérülések feltüntetése, - átadás-átvétel időpontja, edényzetre vonatkozó szállítói jótállás időtartama, átadó-átvevő aláírása.

5.A Társulás az új edényzeteket üzembe helyezett állapotban, karbantartási utasítással ellátva adja Bérbevevő birtokába az átadás-átvételi jegyzőkönyvben rögzített nappal.

6. A Bérleti szerződés megszűnését követően a Bérbevevőnek a II. 5. pontban meghatározott módon, a használat időtartamának, a rendeltetésszerű használattal együttjáró állagromlásnak illetve természetes elhasználódásnak megfelelő állapotban kell az edényzeteket a Társulás részére átadni az V.2.n) pont második bekezdésében meghatározott kivétellel. Bérbevevő költség- és kárveszély viselési kötelezettsége a birtokbavétellel kezdődik és az edényzetek Társulás részére történő átadásával szűnik meg.

### III. A szerződés hatálya

1.A szerződés tárgyát képező edényzetek kizárólag a Társulás – a közszolgáltatási szerződésekben rögzítettekkel megegyezően – tagi önkormányzatainak közigazgatási területén képződő közszolgáltatás keretében kötelezően gyűjtendő települési hulladék gyűjtésére használhatók.

2.A Társulás az edényzetek nyilvántartásba vételét követően, azokat egyenként, illetve csoportosan adja bérbe. Ennek megfelelően a bérbeadás kezdő időpontja edényzetenként a szerződés 2. számú melléklete szerinti átadás-átvételi jegyzőkönyvekben kerül rögzítésre.

3.Szerződő felek jelen szerződést a III.2. pontban rögzített naptól a közöttük 2014.01.24. napján létrejött hulladékgazdálkodási közszolgáltatási szerződés időtartamára, azaz 2024.01.26. napjáig tartó határozott időtartamra kötik.

### IV. Bérleti díj

1.A Bérbevevő a bérbevett edényzetek használatáért éves bérleti díjat fizet a Társulásnak. Bérbevevő tört évre arányos bérleti díj fizetésére köteles.

2.A Bérbevevő által fizetendő bérleti díj éves összege az edényzetek típusonkénti egységárai, típusonkénti darabszáma alapján kerül meghatározásra, amelyet szerződő felek a tárgyévet megelőző év október 30-ig közösen felülvizsgálják.

3.

tétel (típus) sorszáma	tétel (típus) megnevezése	nettó egységár / év
1.	7 m <sup>3</sup> -es nyitott konténer DIN 30720 szabvány szerint	45000
2.	20 m <sup>3</sup> -es görgős nyitott multiliftes konténer DIN 30722 szabvány szerint	135000
3.	30 m <sup>3</sup> -es görgős nyitott multiliftes konténer DIN 30722 szabvány	178000

	szerint	
8.	120 literes műanyag hulladékgyűjtő edény MSZ EN 840-1 szabvány szerint	930
9.	1100 literes lapos fedelű műanyag hulladékgyűjtő konténer MSZ EN 840-2 szabvány szerint (sárga)	7360
10.	1100 literes lapos fedelű műanyag hulladékgyűjtő konténer MSZ EN 840-2 szabvány szerint (kék)	7360
13.	1500 literes daruzható alsóürítésű műanyag szelektív hulladékgyűjtő konténer	9340

4. A tárgyévi bérleti díjat a Bérbevevő évente egyszer, a Társulás által kiállított és november 15. napjáig a Bérbevevő részére megküldött számla alapján, a Társulás 11736099-15592475-00000000 számú bankszámlára történő átutalással köteles megfizetni minden tárgyév december 15. napjáig. A bérleti szerződéssel érintett időszak utolsó évében, azaz 2024. évben a bérleti díjat a Bérbevevő a Társulás által kiállított és 2024. január 15. napjáig a Bérbevevő részére megküldött számla alapján, a Társulás 11736099-15592475-00000000 számú bankszámlára történő átutalással köteles megfizetni 2024. január 26. napjáig.

5. A bérleti díj azon a napon számít pénzügyileg teljesítettnek, amikor a bérleti díj a Társulás számláján jóváírásra került.

6. Fizetési késedelem esetén a Bérbevevő a Ptk. 6:155.§-ában foglaltak szerinti meghatározott kamatmértéknek megfelelő késedelmi kamat megfizetését vállalja.

## V. Szerződő felek jogai és kötelezettségei

### 1. Társulás jogai és kötelezettségei:

- a) Köteles a jelen szerződés keretében Bérbevevőnek a II.2.pontban meghatározott edényzeteket, a Bérbevevő telephelyén átadni.
- b) Köteles a Bérbevevőnél végzett ellenőrzés megállapításait tárgyszerűen, a valóságnak megfelelően ellenőrzési jelentésbe foglalni és a jelentéstervezetet, valamint – a Bérbevevő vezetője által, a jelentéstervezetre tett észrevételeinek egyeztetését követően - a végleges jelentést Bérbevevő vezetőjének megküldeni.

### 2. A Bérbevevő jogai és kötelezettségei

- a) A Bérbevevő a használatába kerülő edényzeteket használja, hasznosítja, kezeli, azok műszaki állapotát és használhatósági fokát fenntartja és azokat a hulladékgazdálkodási közfeladat maradéktalan ellátásához alkalmazza.
- b) A Bérbevevő a használatába vett edényzeteket azok funkciójának figyelembe vétele mellett, a rendeltetésszerű használattal együttjáró állagromláson illetve természetes elhasználódáson felüli károsodástól mentesen, azok környezeti állapotát az elvárható állapotban megőrzi és azokat a bérleti szerződés lejártáig,



vagy bármely okból történő megszűnése esetén a Társulás birtokába visszabocsátja.

c) Az edényzetek műszakilag és gazdaságilag szükséges részletezettségű nyilvántartását vezeti.

d) A nyilvántartás kötelező részei:

- az eszköz megnevezése,
- az eszköz telephelye (fellelhetősége)
  
- a Társulás által szolgáltatott adatok alapján a beszerzés éve, bruttó értéke,

e) A Bérbevevő a használatába vett vagyonnal felelős módon, az általában elvárható gondossággal, rendeltetésszerűen gazdálkodik, állagmegóvásáról, időszakos karbantartási munkákról gondoskodik. A szükséges munkák elvégzéséről, azok tartalmáról minden év december 31-ig a Bérbevevő írásban tájékoztatja a Társulást.

f) Ha az edényzetekkel kapcsolatosan bármilyen káresemény bekövetkezik, a káreseménnyel kapcsolatos károkat a Bérbevevő köteles megfizetni

g) A szerződés tartama alatt az edényzetek használata során felmerülő minden díj, és egyéb a szerződésben nem rögzített fizetési kötelezettség a Bérbevevőt terheli.

h) Bérbevevő viseli az edényzetek elveszésének, eltűnésének, teljes- vagy részleges megrongálódásának, illetve megsemmisülésének kockázatát, a Társulás ebből eredő kárát köteles a Társulásnak megfizetni. .

j) Bérbevevő köteles biztosítani Társulás részére, hogy a Társulás közvetlenül, vagy arra kijelölt megbízottja ellenőrizhesse a Bérbevevő adatszolgáltatásának, nyilvántartásainak hitelességét és a jelen szerződésben vállalt kötelezettségei teljesítését. Bérbevevő köteles közreműködni abban, hogy a Társulás, vagy megbízottja az ellenőrzés feladatait elvégezhesse, és ahhoz minden dokumentumot rendelkezésre bocsát.

k) Bérbevevő jogosult az ellenőrzés megállapításait megismerni, a jelentéstervezetre a helyszínen vagy írásban 8 napon belül észrevételt tenni, és köteles az ellenőrzés megállapításai, javaslatai alapján tett intézkedéseiről a Társulást írásban tájékoztatni.

l) Valamennyi bérbeadott edényzet új, 2019. évben került a Társulás részéről beszerzésre. A szerződés 1. sz. melléklete szerinti szállítói jótállási leiratban foglaltakat a Bérbevevő köteles alkalmazni és annak megfelelően eljárni. Az átadás-átvételi jegyzőkönyvben meghatározott jótállási időtartam alatt a Bérbevevő köteles az edényzetek meghibásodásáról még a meghibásodásról való tudomásszerzés napján írásos értesítést küldeni a Társulásnak.

m) A Bérbevevő az edényzetek használatát harmadik félnek sem ingyenesen, sem visszterhesen át nem engedheti. Ez alól kivételt képez:

- A hulladékgazdálkodási közszolgáltatási szerződésben megjelölt szolgáltatói konzorciumi partner szervezet, illetve alvállalkozó gazdálkodó szervezet abban az esetben, amennyiben az edényzetet a közszolgáltatási szerződésben meghatározott területen és feladatra használja. A Bérbevevő az edényzetek e pont szerinti bérbeadásáról- annak megkezdése előtt- a bérlő gazdálkodó szervezet megnevezéséről, a használat időtartamáról és az új telephelyről írásban köteles értesíteni a Társulást. A Bérbevevő a harmadik fél tevékenysége által okozott károkért, mulasztásokért teljes felelősséggel tartozik a Társulással szemben.

-A 120 liter űrmértékű gyűjtőedényeket Bérbevevő a Társulással előzetesen egyeztetett időpontban és módon minden, a közszolgáltatási szerződés mellékletében nevesített településen ingyenesen kiosztja- átadja a hulladékgazdálkodási közszolgáltatást igénybe vevő ingatlantulajdonosoknak. Az átadás-átvétel lebonyolításáról, dokumentálásáról szerződő felek külön megállapodást kötnek.

n) Bérbevevőnek joga van az edényzeteket saját költségén a cég tevékenységével összefüggő feliratokkal, emblémákkal ellátnia. A szerződés megszűnése esetén Bérbevevő kötelessége a feliratok, emblémák térítésmentes eltávolítása, a feliratok, emblémák felhelyezése és levétele kapcsán az esetlegesen keletkezett sérülések kijavítása.

### 3. A szerződő felek képviselői

#### 3.1. Társulás által kapcsolattartásra kijelölt személy és elérhetősége:

Cím: 8154 Polgárdi Batthyány u. 26/B.

Kapcsolattartó: dr. Bittmann Lilla projekt irodavezető

E-mail cím: info@kdv.hu

Telefon: +36 30/4430594

Telefax: +36 22/576-195

#### 3.2. A Bérbevevő kapcsolattartásra kijelölt személye és elérhetősége:

Cím: 8000 Székesfehérvár, Sörház tér 3.

Kapcsolattartó: Steigerwald Tibor ügyvezető

E-mail cím: titkarsag@deponia.hu;steigerwald.tibor@deponia.hu

Telefon:+36 70/66-99-800

Telefax:+36 22/507-420

Cím: 8000 Székesfehérvár, Sörház tér 3.

Kapcsolattartó: Jakab Zoltán műszaki igazgató

E-mail cím: titkarsag@deponia.hu;jakab.zoltan@deponia.hu

Telefon:+36 70/66-99-825

Felek jognyilatkozataikat kizárólag írásban, az átvétel helyét és idejét azonosítható módon igazolva tehetik meg érvényesen. A felek a fentiekben értik az elektronikus levelezés(e-mail) és a fax formáját is.

## **VI. A szerződés módosítása, megszűnése**

1.Szerződő felek megállapodnak, hogy amennyiben a bérletre, illetve a hulladékkezelési közszolgáltatásra vonatkozó jogi szabályozás jelentősen változik és a változások a jelen szerződés tárgyát érintik, úgy bármely fél kezdeményezheti a szerződéses feltételek megváltozott körülményekre tekintettel történő módosítását.

2.Felek rögzítik, hogy a szerződés – alakszerű szerződésmódosítás nélkül – módosul az alábbi esetekben:

- felek közhiteles nyilvántartásban foglalt adatainak módosulása esetén a nyilvántartásba bejegyzés napjával,
- felek kapcsolattartóira, egyéb tényadataira vonatkozó adatok módosulása esetén a másik félhez tett közlés kézhezvételének napjával,

3. Szerződő felek a jelen szerződést határozott időre kötik, ezért kölcsönösen tudomásul veszik, hogy felmondási joguk a jelen szerződés tekintetében csak különösen indokolt, az alábbiakban részletezett esetekben nyílik lehetőség.

3.1.Amennyiben a felmondás jelen fejezetben rögzített feltételei nem állnak fenn, úgy a szerződést jogellenesen felmondó fél helytállni tartozik a másik fél felé a jogellenes felmondásból eredő károkért és elmaradt haszonért.

Ugyanakkor a szerződést a másik fél jogellenes magatartása miatt, jogszerűen felmondó fél követelheti a felmondásból eredő kára és elmaradt haszna megtérítését a másik féltől.



A felmondó fél kártérítés fizetésére akkor is köteles, ha a szerződés idő előtti megszűntetésére saját felróható magatartása miatt kényszerült.

### 3.2. A szerződés Társulás által történő felmondása

A Társulás a szerződést azonnali hatállyal felmondhatja, ha

- a) a Bérbevevő a hulladékgazdálkodási közszolgáltatás ellátása során a környezet védelmére vonatkozó jogszabályok vagy a rá vonatkozó hatósági döntés előírásait súlyosan megsértette és ennek tényét bíróság vagy hatóság jogerősen megállapította
- b) a Bérbevevő nem rendelkezik a tárgyi szerződés teljesítéséhez szükséges engedélyekkel, vagy azokat az illetékes hatóság visszavonta
- c) a Bérbevevő hulladékgazdálkodási közszolgáltatás ellátására a Társulással kötött szerződése felmondásra vagy megszüntetésre került
- d) a KEHOP-3.2.1.-15-2016-00002 azonosítójú projekt keretében megvalósuló eszközök eszközcsoportonként a Bérbevevővel megkötött üzemeltetési-bérleti szerződéseinek bármelyike a Társulás részéről felmondásra került.
- e) a Bérbevevő az esedékes bérleti díj megfizetésével 90 napot meghaladó késedelembe esett és fizetési kötelezettségét a Társulás fizetési felszólítását követő 30 napon belül sem teljesíti,
- f) a Bérbevevő a szerződés V.2. pontjában megállapított kötelezettségeit neki felróhatóan súlyosan megsértette és a Társulás szerződésszerű kötelezettség teljesítésére irányuló felszólítását követő 10 napon belül sem orvosolta,
- g) a felek közötti szerződéses jogviszonyra irányadó jogszabályváltozás ezt szükségessé teszi.

### 3.3. A szerződésnek a Bérbevevő által történő felmondása

A Bérbevevő a jelen szerződést azonnali hatállyal felmondhatja, ha a Társulás ezen szerződésben meghatározott kötelezettségét a Bérbevevő felszólítása ellenére súlyosan megsérti és ezzel a Bérbevevőnek kárt okoz vagy akadályozza jelen szerződés teljesítését.

3.4. A felmondás egyik félnek a másik félhez intézett írásbeli közlésével, a felmondási ok és felmondási idő megjelölésével, megnevezésével történhet.

A felmondási idő leteltével a Társulás az edényzetek azonnali hatályú birtokbavételére jogosult.

## 4. A kártérítés mértéke

A kártérítésre jogosult fél követelheti a kártérítésre kötelezettől ténylegesen felmerült kárát és elmaradt hasznát.



A felek a kártérítésként követelhető, a szerződésszegés lehetséges következményeként a szerződés megkötésének időpontjában előre láthatóan bekövetkező kárkövetkezménynek, illetve elmaradt haszonnak tekintik a károsultnál keletkező mindazon vagyonkiesést, amely szerződésszerű teljesítés esetén a károsult félnél nem következett volna be.

#### 5. A kártérítés esedékessége

A kártérítésre köteles fél a kártérítés összegét a kártérítésre jogosult fél írásbeli felszólítását követő 30 napon belül egy összegben köteles megfizetni.

### **VII. Titoktartási kötelezettség**

1. A szerződő felek kijelentik, hogy az együttműködésük folyamán egymással közölt információkat és dokumentumokat üzleti titokként kezelik. Vita esetén minden olyan információ és dokumentum üzleti titoknak minősül, amelynek titokban tartásához bármely félnek méltányolható érdeke fűződik és ezt kinyilvánítja.

2. A titoktartási kötelezettség nem terjed ki az alábbi információkra:

- amelyek a nyilvánosság számára rendelkezésre állnak, vagy amelyek a jövőben az információ birtokában lévő fél hibáján kívül válnak nyilvánossá, vagy
- amelyek bizonyíthatóan már a szerződés hatályba lépését megelőzően is ismertek voltak az információ birtokában lévő fél számára, vagy
- amelynek nyilvánosságra hozatalát vagy kiadását jogszabály vagy hatósági rendelkezés teszi kötelezővé, az előírt mértékben és kör részére.

### **VIII. Záró rendelkezések**

1. Amennyiben a jelen szerződés egyes rendelkezései érvénytelenek vagy hatálytalanok lennének, úgy ez a szerződés egyéb pontjainak érvényességét nem érinti.

2. A felek kötelesek az érvénytelen, illetőleg hatálytalan rendelkezések helyett haladéktalanul olyan rendelkezéseket megállapítani, amelyek érvényesek és hatályosak, valamint az érvénytelen, hatálytalan rendelkezések gazdasági céljához legközelebb állnak.

3. A felek a közöttük felmerülő vitás kérdéseket elsősorban egymás közötti tárgyalások útján kialakítandó egyezséggel kötelesek rendezni.

4. Amennyiben a jogvitát nem lehet egyeztetés keretében megoldani, úgy a felek a szerződésből eredő jogviták esetére a Székesfehérvári Járásbíróság illetve a Székesfehérvári Törvényszék kizárólagos illetékességében állapodnak meg.

5. E szerződésben nem szabályozott kérdésekben a Polgári Törvénykönyv, a hulladékgazdálkodással kapcsolatos jogszabályok és egyéb vonatkozó jogszabályok az irányadók.

A felek a jelen szerződést elolvasták, megértették, és mint akaratukkal mindenben megegyezőt jóváhagyólag aláírták.

Polgárdi, 2019. szeptember 14.

bérbeadó  
Tóth István  
alelnök

Közép-Duna Vidéke

Hulladékgazdálkodási Önkormányzati Társulás

Székesfehérvár, 2019. szeptember 14.

bérbevevő  
Steigerwald Tibor  
ügyvezető  
Depónia Nonprofit Kft.

DEPÓNIA NONPROFIT KFT.

1000 Székesfehérvár, Sörház tér 3.

Adószám: 12592201-2-07

Cégl. sz. Szfvár.: 07-09-007690

Közösségi adósz.: HU12592201



Szállítói jótállás tartalma:

Jótállási kötelezettség időtartama: 48 hónap

A jótállási kötelezettség kezdő napja:

120 literes edény	2019.02.11.	53900 db
	2019.03.19.	9100 db
1100 literes kont.	2019.03.29.	500 db sárga
		64 db kék
	2019.05.16.	436 db kék
1100 literes kerek kont.		
	2019.05.16.	32 db kék
1500 literes kont.	2019.05.16.	150 db
5 m3 kont.	2019.07.22.	12 db
7 m3 nyitott kont.	2019.07.22.	10 db
7 m3 nyitott szimm.kont.	2019.07.22.	12 db
10 m3 kont.	2019.07.22.	11 db
20 m3 kont.	2019.07.22.	10 db
30 m3 kont.	2019.07.22.	10 db
32 m3 kont.	2019.07.22.	12 db
20 lábas veszélyes h.kont.	2019.07.22.	4 db

Eladó jótállási kötelezettsége – az érintett hibával kapcsolatban – megszűnik, ha a hiba bizonyíthatóan a teljesítés utáni okból következett be, különösen:

- rendeltetésellenes vagy szakszerűtlen használat;
- szándékos rongálás vagy erőszakos behatás;
- elemi csapás;
- szakszerűtlen szerelő vagy javító jellegű beavatkozás;
- a szükséges karbantartás hiánya

miatt következett be feltéve, ha a fentieket megalapozó tényekről és körülményekről a Vevő az átadás-átvételi eljárás során kifejezetten tájékoztatta lett.

## HASZNÁLATI UTASÍTÁS

### 120 liter űrtartalmú, műanyag, hulladékgyűjtő edényhez

**Térfogat:** 120 liter

**Önsúly:** 8 kg

**Maximális hasznos terhelés:** 60 kg

**Anyaga:** újra feldolgozható HDPE, nem tartalmaz kadmiumot, UV sugárzásnak, vegyi- és biológiai behatásoknak, alacsonyabb (fagy min. -20 fok C) és magasabb (+40 C fok) légköri hőmérsékletnek ellenáll.

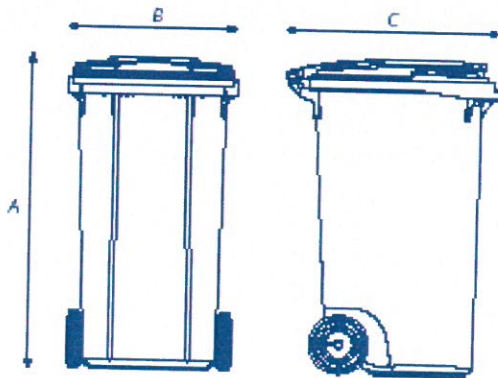

MÉRETEK	
A – teljes magasság	932 mm
B – teljes szélesség	480 mm
C – teljes mélység	553 mm
E – kerékátmérő	200 mm

**Használat:** kommunális hulladék tárolása

**Kialakítás:** alkalmas mindennemű kommunális hulladék tárolására, belső felülete sima, mely megakadályozza a hulladék lerakódását a tartály belső falára.

**Megfelelőség:** a hulladékgyűjtő edény megfelel a Magyarországon és az Európai Unióban egyaránt érvényes MSZ EN 840-1 szabvány előírásainak, valamint rendelkezik a RAL-GZ 951/1 tanúsítvánnyal. Az





edény alkalmas hulladék tárolására, és minden Magyarországon forgalomban lévő ürítő szerkezetű hulladékgyűjtő járművel üríthető.

**Fontos figyelmeztetés:** az edényekbe csak kommunális hulladék kerülhet! Minden egyéb hulladék pl. forró hamu, károsítja az edényt.

### KARBANTARTÁSI UTASÍTÁS

**Tisztítás:** a hulladékgyűjtő edényeket évente két alkalommal (nyár elején és végén) kívül-belül ki kell tisztítani (kimosni).

**Karbantartás:** a mozgó alkatrészeket évente négy alkalommal át kell nézni és szükség esetén javítani, vagy cserélni.

### HASZNÁLATI UTASÍTÁS

**240 liter űrtartalmú, műanyag, hulladékgyűjtő edényhez**

**Térfogat:** 240 liter

**Önsúly:** 11 kg

**Maximális hasznos terhelés:** 110 kg

**Anyaga:** újra feldolgozható HDPE, nem tartalmaz kadmiumot, UV sugárzásnak, vegyi- és biológiai behatásoknak, alacsonyabb (fagy min. -20 fok C) és magasabb (+40 C fok) légköri hőmérsékletnek ellenáll.

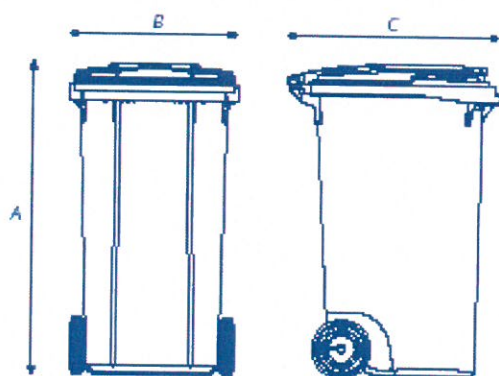

MÉRETEK	
A – teljes magasság	1079 mm
B – teljes szélesség	583 mm
C – teljes mélység	880 mm
E – kerékátmérő	200 mm

**Használat:** kommunális hulladék tárolása

**Kialakítás:** alkalmas mindennemű kommunális hulladék tárolására, belső felülete sima, mely megakadályozza a hulladék lerakódását a tartály belső falára.

**Megfelelőség:** a hulladékgyűjtő edény megfelel a Magyarországon és az Európai Unióban egyaránt érvényes MSZ EN 840-1 szabvány előírásainak, valamint rendelkezik a RAL-GZ 951/1 tanúsítvánnyal. Az edény alkalmas hulladék tárolására, és minden Magyarországon forgalomban lévő ürítő szerkezetű hulladékgyűjtő járművel üríthető.

**Fontos figyelmeztetés:** az edényekbe csak kommunális hulladék kerülhet! Minden egyéb hulladék pl. forró hamu, károsítja az edényt.

### KARBANTARTÁSI UTASÍTÁS

**Tisztítás:** a hulladékgyűjtő edényeket évente két alkalommal (nyár elején és végén) kívül-belül ki kell tisztítani (kimosni).

**Karbantartás:** a mozgó alkatrészeket évente négy alkalommal át kell nézni és szükség esetén javítani, vagy cserélni.

### HASZNÁLATI UTASÍTÁS

#### 1100 literes lapos tetejű, szelektív hulladékgyűjtő konténerhez

**Térfogat:** 1100 liter

**Önsúly:** 50 kg

**Maximális hasznos terhelés:** 510 kg

**Anyag:** újra feldolgozható HDPE, nem tartalmaz kadmiumot, UV sugárzásnak, vegyi- és biológiai behatásoknak, alacsonyabb (fagy min. -20 fok C) és magasabb (+40 C fok) légköri hőmérsékletnek ellenáll.

**Méretetek:**

MÉRETEK	
A – teljes magasság	1.354 mm
B1 – szélesség	1.373 mm
B2 – szélesség	1.254 mm
C1 – teljes szélesség	1.073 mm
C2 – szélesség	510 mm
D – felső fésű perem	1.206 mm
E – kerékátmérő	200 mm



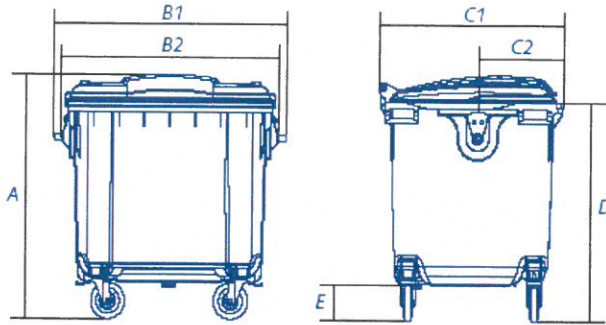

**Használat:** háztartási hulladék szelektív gyűjtésére

**Zárhatóság:** annak érdekében, hogy a konténerben összegyűlt hulladék csak a hulladékgyűjtő járműbe kerüljön, a konténer zárrel felszerelhető. Minden konténerhez tartozó, de azonos kulccsal történő bezárás biztosítja ezt a lehetőséget. Az ürítés előtt a konténert a hulladékgyűjtő jármű kezelője a kulccsal kinyitja, majd az ürítés után bezárja. (A zár nem alap felszereltség, de megrendeléskor kérhető!)

**Kialakítás:**

**Hasznosítható papír hulladék gyűjtésére:** a konténer tetején téglalap alakú nyílás van kialakítva:

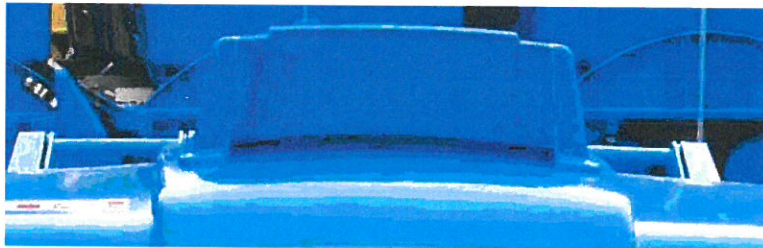

**Hasznosítható üveg, ill. PET palack hulladék gyűjtésére:** a konténer tetején 2 db kör alakú nyílás van kialakítva:



**Megfelelőség:** a hulladékgyűjtő konténer megfelel a Magyarországon és az Európai Unióban egyaránt érvényes MSZ EN 840-2 szabvány előírásainak, valamint rendelkezik a RAL-GZ 951/1 tanúsítvánnyal. A konténer alkalmas hulladék tárolására, és minden Magyarországon forgalomban lévő ürítő szerkezetű hulladékgyűjtő járművel üríthető.

**Fontos figyelmeztetés:** a konténerbe csak hasznosítható hulladék kerülhet! Minden egyéb hulladék pl. forró hamu, károsítja a konténert.

### KARBANTARTÁSI UTASÍTÁS

**Tisztítás:** a hulladékgyűjtő konténereket évente két alkalommal (nyár elején és végén) kívül-belül ki kell tisztítani (kimosni).

**Karbantartás:** a mozgó alkatrészeket évente négy alkalommal át kell nézni és szükség esetén javítani, vagy cserélni.

### HASZNÁLATI UTASÍTÁS

#### 1100 literes lapos tetejű, hulladékgyűjtő konténerhez

**Térfogat:** 1100 liter

**Önsúly:** 50 kg

**Maximális hasznos terhelés:** 510 kg

**Anyag:** újra feldolgozható HDPE, nem tartalmaz kadmiumot, UV sugárzásnak, vegyi- és biológiai behatásoknak, alacsonyabb (fagy min. -20 fok C) és magasabb (+40 C fok) légköri hőmérsékletnek ellenáll.

**Méretetek:**

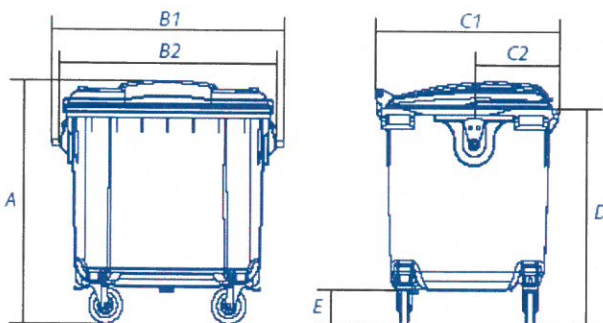

MÉRETEK	
A – teljes magasság	1.354 mm
B1 – szélesség	1.373 mm
B2 – szélesség	1.254 mm
C1 – teljes mélység	1.073 mm
C2 – mélység	510 mm
D – felső fésű perem	1.206 mm
E – kerékátmérő	200 mm





**Használat:** kommunális hulladék tárolása

**Kialakítás:** alkalmas mindennemű kommunális hulladék tárolására, belső felülete sima, mely megakadályozza a hulladék lerakódását a tartály belső falára.

**Megfelelőség:** a hulladékgyűjtő konténer megfelel a Magyarországon és az Európai Unióban egyaránt érvényes MSZ EN 840-2 szabvány előírásainak, valamint rendelkezik a RAL-GZ 951/1 tanúsítvánnyal. A konténer alkalmas hulladék tárolására, és minden Magyarországon forgalomban lévő ürítő szerkezetű hulladékgyűjtő járművel üríthető.

**Fontos figyelmeztetés:** a konténerbe csak kommunális hulladék kerülhet! Minden egyéb hulladék pl. forró hamu, károsítja a konténert.

#### KARBANTARTÁSI UTASÍTÁS

**Tisztítás:** a hulladékgyűjtő konténereket évente két alkalommal (nyár elején és végén) kívül-belül ki kell tisztítani (kimosni).

**Karbantartás:** a mozgó alkatrészeket évente négy alkalommal át kell nézni és szükség esetén javítani, vagy cserélni.



Edényzetek átadás-átvételi jegyzőkönyvei